

Муниципальное бюджетное образовательное учреждение
Перевозского муниципального района Нижегородской области
Перевозская средняя общеобразовательная школа

Аттестационная работа
Методическая разработка раздела учебной программы.
Русский язык 2 класс
Тема: «Орфография. Главные опасности письма»

УМК Гармония
Учебник: М.С.Соловейчик, Н.С.Кузьменко

Русский язык «К тайнам нашего языка».

Учебник для 2 класса

общеобразовательных учреждений –

Смоленск: Ассоциация XXI век, 2012.

Выполнила: учитель начальных классов

Перевозской средней

общеобразовательной школы

Кудрявцева Л.А.

Педагогический стаж 22 года

2012 год

Содержание

1. Пояснительная записка	3стр.
2. Цели и задачи раздела.....	4стр.
3. Психолого-педагогическое объяснение специфики восприятия и освоения учебного материала учащимися в соответствии с возрастными особенностями	5стр.
4. Ожидаемые результаты освоения раздела программы	6стр.
5. Формирование навыков грамотного письма через разнообразие форм и методов преподавания русского языка.	
5.1. Знакомство с признаками «опасных при письме мест»	7-10стр.
5.2. Развитие орфографической зоркости	11-12стр.
5.3. Развитие орфографических умений	12-17стр.
6. Поурочное планирование уроков по разделу «Орфография. Главные опасности письма»	18стр.
7. Конспект урока русского языка во 2 классе	19- 21стр.
8. Литература	22стр.

1. Пояснительная записка

В основе методической разработки раздела «Орфография.

Главные опасности письма» во 2 классе начальной школы лежат следующие нормативные документы:

- Федеральный государственный образовательный стандарт начального общего образования/ Министерство образования и науки Российской Федерации. М.: Просвещение, 2010;
- Региональный базисный учебный план общеобразовательных учреждений Нижегородской области, утвержденный приказом Минобразования Нижегородской области № 57 от 04.03.2005;
- Программа: Русский язык М.С.Соловейчик, Н.С.Кузьменко 1-4 класс для общеобразовательных учреждений – Смоленск: Ассоциация XXI век, 2012;
- Федеральный перечень учебников, рекомендованных (допущенных) Министерством образования к использованию в образовательном процессе в образовательных учреждениях, реализующих образовательные программы общего образования на 2012/2013 учебный год, утвержденных Приказом МО РФ №349 от 09.12. 2008 г.;
- Письмо Министерства образования и науки РФ от 01.04. 2005 № 03-417 «О перечне учебного и компьютерного оборудования для оснащения образовательных учреждений» (//Вестник образования, № 11, 2005, или сайт <http://www.vestnik/edu/ru>).

Методическая разработка раздела «Орфография. Главные опасности письма» составлена на основе действующей Программы: Русский язык М.С.Соловейчик, Н.С.Кузьменко 1-4 класс для общеобразовательных учреждений – Смоленск: Ассоциация XXI век, 2012.

Согласно данной программе, планирование учебного материала во 2 классе рассчитано на 170 часов (5 часов в неделю). Из них на раздел «Орфография. Главные опасности письма» отводится 24 часа в 1 четверти и 21 ч в 3 четверти. По количеству часов, отведенных на его изучение, он занимает первое место, что свидетельствует о степени важности изучения данного раздела в курсе обучения русскому языку учащихся 2 класса.

Авторская программа М.С.Соловейчик, Н.С.Кузьменко по русскому языку для 1-4 классов общеобразовательных учреждений соответствует федеральному компоненту государственного стандарта общего образования и позволяет осуществлять совокупность задач начального языкового образования.

2. Цели и задачи раздела.

Основная цель обучения русскому языку в данной программе – **развитие школьника как личности**, полноценно владеющей устной и письменной речью.

В связи с этим для достижения поставленной цели ставятся следующие **задачи**:

- помочь детям глубже осознать сущность орфографических трудностей русского языка;
- сформировать у учащихся умение видеть в слове «опасные» места и решать орфографические задачи.

То есть научить младших школьников **сознательно действовать при письме**.

Осознанные же **орфографические действия** предполагают:

- обнаруживание орфограмм;
- определение их разновидности и решение вопроса о том, известно ли правило, которым нужно воспользоваться;
- применение правила, если оно известно;
- самопроверку написанного.

А так же:

- формирование орфографической зоркости;
- становление способности к самоконтролю как личностного качества, при этом самого трудного его вида – по ходу осуществления действия;
- постепенное появление у ребёнка сознательного, ответственного отношения к качеству своей речи;
- психологическую разгрузку ученика, снятие у него страха перед ошибкой, так как буква может быть вписана в «окошко» после спокойного обдумывания поставленной задачи и её решения на этапе проверки;
- появление у школьника способности регулировать свои действия, выполняя на разных его этапах различные умственные операции.

3. Психолого-педагогическое объяснение специфики восприятия и освоения учебного материала учащимися в соответствии с возрастными особенностями.

Проблема грамотного письма всегда волновала учителей. Трудности, преследующие ребенка младшего школьного возраста в овладении правописанием, для некоторых учеников так и остаются непреодолимыми. Часто знание правил не спасает от ошибок. Вероятно, причиной неумелого применения правил является неумение увидеть нужную орфограмму. Как пишет М.Р. Львов: «Отсутствие орфографической зоркости или слабая ее сформированность является одной из главных причин допускаемых ошибок».

Эта причина сводит на нет хорошее знание правил и умение их применять, школьник не видит орфограмм в процессе письма». Т.к. ребенок должен уметь сосредоточиться на учебном задании, в течение длительного времени сохранить на нем интенсивное (концентрированное) внимание. Однако произвольность познавательных процессов у детей 7—8 лет возникает лишь на пике волевого усилия, когда ребенок специально организует себя под напором обстоятельств или по собственному побуждению. В обычной обстановке ему еще трудно так организовать свою психическую деятельность.

Анализируя проверочные работы, отмечаю, что при знакомстве с новой орфограммой ученик особенно внимательно проверяет слова на данное правило и допускает ошибки на ранее изученные орфограммы; большой процент ошибок дают «описки»; проверку написанного ребенок выполняет формально, механически, не замечая допущенных ошибок. У некоторых детей появляется тенденция к снижению самооценки, например, ребенок может думать о себе так: «Я плохой, потому что я плохо пишу (читаю)». Эта тенденция может закрепиться, если ребенок считает, что родителей очень огорчают его неудачи.

Поэтому для длительной концентрации ребенку требуется внешняя помощь: интересные картинки, звуковые сигналы, игровые ситуации. Так как у детей этого возраста только начинают развиваться произвольное внимание и память. Их устойчивость снижается к концу дня, недели, учебной четверти, после длительных заболеваний, что следует учесть учителю при объяснении и закреплении нового материала.

За то в младшем школьном возрасте происходит рост стремления детей к достижениям. Поэтому основным мотивом деятельности ребенка является мотив достижения успеха. Иногда встречается другой вид этого мотива — мотив избегания неудачи.

Вначале у ребёнка формируется интерес к самому процессу учебной деятельности без осознания её значения. Только после возникновения интереса к результатам своего учебного труда формируется интерес к содержанию учебной деятельности, к приобретению знаний. Вот эта основа и является благоприятной почвой для формирования у младшего школьника мотивов учения высокого общественного порядка, связанных с подлинно ответственным отношением к учебным занятиям.

4. Ожидаемые результаты освоения раздела программы

В области орфографии ученик научится:

– обнаруживать орфограммы по освоенным опознавательным признакам, выделять те, способы решения которых известны, соотносить их с изученными правилами;

– осознавать варианты букв (*а/о, е/и, д/т* и т.п.), из которых осуществляется выбор на месте орфограмм безударных гласных и парных по глухости-звонкости согласных;

– применять изученные правила и решать орфографические задачи на месте безударных гласных и парных по глухости-звонкости согласных в корнях слов разных частей речи; на месте непроизносимых и удвоенных согласных в корне (*касса, класс*) и на границе морфем (*длинный, рассказ*);

– грамотно писать наиболее распространенные приставки и суффиксы: *по-, под, на-, за-, до-, об-, от-, с-, в-; -еньк-, -оньк-, -ник-, -тель-*; – соблюдать изученные правила переноса слов;

– пользоваться орфографическим словарём учебника;

– использовать приём письма «с окошками» для сознательного «ухода» от орфографических ошибок при затруднении в применении известного правила или при встрече с орфографической задачей, способ решения которой ещё не изучен;

– проверять написанное;

– списывать и писать под диктовку текст объёмом до 45 слов. Соблюдать при этом правила каллиграфии, критически оценивать их выполнение;

– правильно писать слова с непроверяемыми орфограммами, указанные в программе.

Ученик получит возможность научиться:

– обнаруживать значительную часть орфограмм текста;

– замечать буквы, на месте которых сочетается две орфограммы

(буква безударного гласного звука в начале предложения или собственного имени (Олег, Аня), в безударном слоге жи или ши (живут, жираф), в позиции мягкого согласного перед мягким, если он парный по глухости-звонкости: лезть, кость);

– оставлять сознательный пропуск буквы («окошко») на месте всех неосвоенных орфограмм;

– эффективно осуществлять проверку написанного.

5. Формирование навыков грамотного письма **через разнообразие форм и методов преподавания русского языка.**

5.1. Знакомство с признаками «опасных при письме мест»

подавляющее число орфограмм почти любого текста (до 90%) составляют орфограммы слабых позиций, связанные с обозначением звуков буквами, а среди них самыми частотными являются:

- безударные гласные в разных частях слова;
- парные по глухости–звонкости согласные в определенных позициях.

Следовательно, именно их опознавательные признаки должны быть усвоены школьниками в первую очередь. Что это за признаки, думается, понятно из названий орфограмм. Чтобы вы проверили себя, перечислим их:

а) для гласных – положение без ударения;

б) для согласных – во-первых, парность по глухости–звонкости, а во-вторых, нахождение на конце слов и перед всеми другими согласными, кроме непарных звонких [л][л'], [м][м'], [н][н'], [р][р'], [й'] и [в][в'].

Поскольку опознавательные признаки орфограмм непосредственно связаны со звуками, а действия по их обнаружению – с оценкой позиции звуков, становится понятным, почему ведущей целью фонетической работы является формирование у детей умения слышать звучащее слово. В чем оно проявляется? Ограничимся перечислением частных умений:

- выделять отдельные звуки и определять их характер: гласный или согласный, гласный ударный или безударный, согласный твердый или мягкий, звонкий или глухой, парный по глухости–звонкости или непарный;
- устанавливать последовательность звуков;
- ориентироваться в звуках-«соседях»;
- проводить полный звуковой анализ слов.

От того, насколько прочно ученики овладеют этими умениями, в значительной мере будет зависеть успех (или неуспех) в становлении их орфографической зоркости.

Позиция авторов учебника «К тайнам нашего языка» заключается в следующем: формирование умения обнаруживать орфограммы должно начинаться как можно раньше – уже в период обучения грамоте. И включенная в комплект «Гармония» «Азбука» (авт. Н.М. Бетеньковой и др.) предусматривает возможность сделать первые шаги на пути формирования названного умения.

Приведу фрагмент урока, очень важного для всей системы орфографической работы, представленной в учебнике «К тайнам нашего языка» (3; с. 333–335).

Беседа начинается при закрытой «Азбуке», чтобы ребята не видели записанные там слова и схемы.

Учитель. Из какой сказки и чьи слова я сейчас скажу? «Несет меня Лиса за темные леса!»

Дети с помощью учителя называют сказку и вспоминают главное: Лиса утатила Петуха, и он кричит об этом Коту.

– Давайте хором произнесем это предложение. Послушайте себя и найдите два интересных слова. Догадайтесь, какие слова я имею в виду.

Ученики на слух выделяют нужные слова: лиса, леса.

– Что в них интересного?

Дети. Они одинаково произносятся.

У. А как вы докажете, что это два разных слова, а не одно и то же?

Д. Они называют разное: животное и много деревьев.

У. Послушайте еще раз слово [л'иса]. Можете ли вы точно сказать: я назвала животное или деревья?

Д. Может быть – одно, а может быть – другое. Слова звучат одинаково.

У. Проверьте.

Учитель открывает на доске составленные из карточек две одинаковые схемы.

– У меня правильные звуковые схемы этих слов?

Д. Да.

(Заметим, что схемы могут быть составлены и учащимися.)

У. Назовите первый гласный звук в слове [л'иса] – названии животного. Какой это звук?

Д. Безударный гласный [и].

Учитель берет в руки карточку этого звука.

У. Назовите первый гласный звук во втором слове [л'иса]. Какой он?

Д. Такой же, безударный гласный [и].

Учитель берет такую же вторую карточку.

У. Что вы скажете о первых гласных звуках в этих словах?

Д. Они одинаковые.

У. Могу я показать этот вывод вот так?

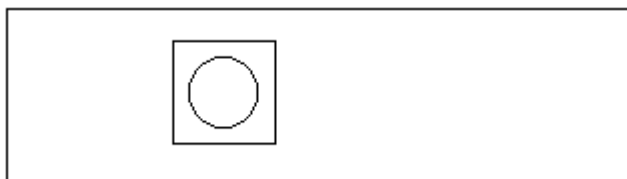

– А теперь посмотрим, как пишутся эти слова. Сначала – название животного.

Открывается первая запись на доске: лиса. Второе слово пока закрыто.

– Прочитайте слово. Какой буквой обозначен в нем звук [и]?

Д. Буквой и.

У. Покажем это в схеме.

Учитель берет из разрезной азбуки карточку с нужной буквой и подставляет в схему.

На доске:

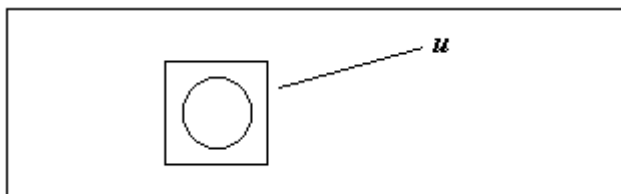

– Читаем второе слово.

Оно открывается: лиса.

– Какая в нем буква на месте звука [и]?

Д. Буква е.

У. Покажем это в схеме.

Запись на доске дополняется.

На доске:

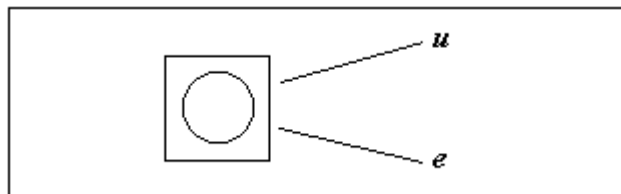

– Посмотрите на схему и скажите: какими же буквами может обозначаться звук [и] при письме?

Д. Буквами и или е.

У. Смотрите, какой хитрый звук [и]: он может за себя на «письменную работу» посылать разные буквы – и или е. Как вы считаете, можно ли при письме доверять такому звуку и писать, как слышишь?

Д. Нет.

У. Почему?

Д. Можно не ту букву написать...

У. А какому же это такому звуку [и] нельзя доверять? Что мы о нем не сказали?

Учитель привлекает внимание детей к звуковой схеме слов, где стоит ударение.

– Ударный он или безударный?

Д. Безударный.

У. Так какому же звуку [и] при письме нельзя доверять?

Д. Безударному.

У. Сделаем важный вывод: на месте безударного гласного звука [и] при письме есть опасность выбрать не ту букву. А напишешь не ту букву – получится другое слово или оно совсем исчезнет, станет «ненастоящим». Вот почему безударный гласный звук при письме – это «опасное место».

Давайте покажем вывод в нашей схеме. Напомните, как обозначить, что звук, о котором мы говорим, безударный.

Д. Надо под ним поставить точку.

У. Правильно, я ставлю точку. Не кажется ли вам, что она похожа на маячок или сигнал светофора, который указывает: на месте безударного гласного звука при письме есть «опасность»? (Ребята соглашаются.) Но тогда покажем «опасности» письма еще и под буквами безударных гласных в записанных словах.

Схема дополняется «маячками», лучше красными.

На доске:

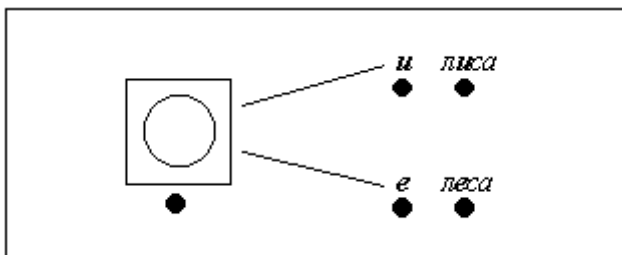

– Настало время открыть главный секрет урока. Что мы раньше показывали точкой под значком гласного звука или его буквой?

Д. Что этот гласный безударный.

У. А что еще теперь будет обозначать такая точка?

Д. Что на месте безударного гласного звука при письме есть «опасность». Что безударному гласному, когда пишешь, нельзя доверять. Что нельзя писать, как слышишь.

У. Теперь, когда мы будем ставить точку под буквой безударного гласного, мы будем помнить, что отмечаем «опасное при письме место»

В дальнейшей работе именно такая таблица будет служить напоминанием о тех опознавательных признаках, по которым следует искать орфограммы.

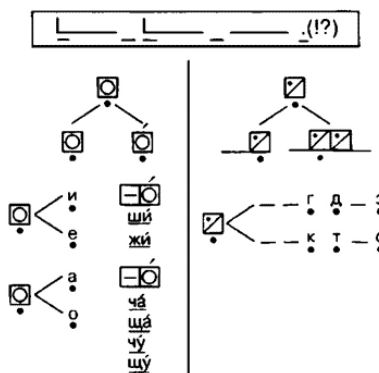

5.2. Развитие орфографической зоркости

«Грамотное письмо – не просто движение пишущей руки, а особая речевая деятельность. Чем развитее ребёнок, чем богаче его словарь и синтаксис, чем правильнее его произношение, тем легче даётся ему правописание».

Орфографическая зоркость - это умение замечать орфограммы, то есть те случаи при письме, где при едином произношении возможен выбор написания.

Необходимо учитывать факторы формирования орфографической зоркости, а это:

1. Зрительный фактор срабатывает при запоминании непроверяемых написаний. Ученые-психологи доказали, что стоит ребенку один раз неправильно написать слово, как он запомнит его и зрительно, и рука зафиксировывает неверный графический образ слова. Отложится в памяти так крепко, что затем надо будет раз сто написать это слово, чтобы ликвидировать ошибку.

2. Слуховой фактор. Пишущий человек, как известно, всегда отправляется от слышимого. Поэтому он должен хорошо слушать и слышать то, что говорит учитель или, что он сам себе проговаривает. Поэтому учитель должен развивать фонематический слух

3. Рукодвигательный фактор. Любого орфографического навыка можно достичь только при помощи упражнений, т.е. при ритмичном движении пишущей руки. Вот почему на уроке необходимо как можно больше писать. Сама рука, двигаясь по строке, создает графический образ того или иного слова, «запоминает» и затем пишет его уже автоматически.

4. Проговаривание. Большую роль в формировании орфографического навыка играет, орфографическое проговаривание. Проговаривание так как надо писать.

Чтобы детям было легче усвоить премудрость русского языка провожу следующие игры:

а) **«Найди опасное место»**. Я произношу слова, а дети хлопают в ладоши, как только услышат звук, которому при письме нельзя доверять. Как его найти? Надо определить, есть ли в слове безударный гласный звук. Если есть, то есть и «опасное место». Если два безударных гласных, то есть два опасных места;

б) **«Светофор»**. Ученики показывают красный сигнал, как только находят «опасное место»;

в) **«Зажги маячок»**. Это проведение звукового анализа с составлением схемы, в которой обозначаются «опасные места», т.е. кладутся красные сигналы (кружки) под «опасными местами». После предварительного звукового анализа печатают или выкладывают из букв разрезной азбуки слова с пропуском «опасных мест».

Вырабатываем способ действия: «Если звуку можно доверять, обозначаю его буквой, если нет – ставлю на его месте сигнал опасности».

Умение видеть такой сигнал опасности, поиск «опасных мест» в написанном слове – это уже начало обучения самопроверке написанного.

Например, на доске написано предложение: *На земле лежал пушистый снег*. Дети под руководством учителя ищут «опасные места» и отмечают их на доске красными кружочками.

Эта работа активизирует их, учит видеть орфограмму, вызывает интерес. Дети работают с удовольствием.

г) можно использовать «**диктант с подчёркиванием**».

Во время диктанта учитель постукивает по столу в тот момент, когда произносится слово с какой-нибудь орфограммой.

Это постукивание активизирует мыслительную деятельность ученика, заставляет его думать, искать, находить правильный ответ.

Профессор М. Р. Львов выделяет шесть этапов, которые должен пройти школьник для решения орфографической задачи:

- 1) увидеть орфограмму в слове;
- 2) определить ее вид: проверяемая или нет, если да, то к какой грамматико-орфографической теме относится, вспомнить правило;
- 3) определить способ решения задачи в зависимости от типа (вида) орфограммы;
- 4) определить «шаги», ступени решения и их последовательность, т. е. составить алгоритм решения задачи;
- 5) решить задачу, т. е. выполнить последовательные действия по алгоритму;
- 6) написать слово в соответствии с решением задачи и осуществить в более обобщенном виде

5.3. Развитие орфографических умений

Какие **орфографические умения** необходимо формировать у младших школьников?

В начальном обучении русскому языку велико значение упражнений.

К упражнениям К.Д.Ушинский предъявлял следующие требования:

1. Они «должны быть по возможности, самостоятельными, т.е. действительными упражнениями, а не кажущимися только».
2. «Упражнения ...должны быть систематическими», т.е.
 - Ø «всякое новое упражнение должно находиться в связи с предыдущим, опираться на них и делать шаг вперёд»
 - Ø «пусть дети приобретают понемногу, но не теряют ничего из приобретённого и пользуются им для приобретения нового»;
 - Ø «чем больше развивается дар слова в детях, тем меньше должен помогать им учитель, тем самостоятельнее должны быть упражнения».

3. «Упражнения должны быть логические...Это даёт возможность находить главную мысль, привязать к ней второстепенную, схватить самую систему изложения, а не заучивать фразы и слова в том порядке, в каком они стоят».

4. «Упражнения... должны быть устные и письменные, и при том устные должны предшествовать письменным».

Орфографическая зоркость развивается постепенно, в процессе разнообразных занятий, при чтении, при письме диктантов, при списывании, если оно осложнено соответствующими заданиями. Для успешного развития орфографической зоркости очень важна установка самих учащихся на работу.

Приёмы, в наибольшей степени, развивающие орфографическую зоркость.

1. Списывание.

Алгоритм списывания, который я применяю в организации списывания на своих уроках:

- Внимательно прочитай предложение.
- Повтори его, не заглядывая в текст.
- Подчеркни в предложении все орфограммы.
- Прочитай предложение орфографически.
- Повтори еще раз предложение, орфографически проговаривая все звуки.
- Закрой текст. Начинай писать, диктуя себе по слогам (орфографически), подчеркивая орфограммы.
- Сверь списанное с текстом, особое внимание обрати на орфограммы.

Чтобы вызвать и поддержать желание заниматься списыванием дома, я предлагаю по желанию, выписывать из любимых книг наиболее понравившиеся отрывки. Кроме того, рекомендую детям и родителям так называемое «устное списывание». В течение 5-10 минут ребёнок орфографически читает текст вслух, затем мама называет любое слово из прочитанного, а ребёнок диктует его запись орфографически.

Время для списывания я отвожу на каждом уроке, на отдельных уроках оно может сводиться к одному предложению. Причём списывание может дополняться грамматическими заданиями.

Особое внимание уделяю выборочному списыванию, что является подготовительной работой к обучению выборочным диктантам. Установкой к выборочному списыванию могут быть следующие задания:

1. Выпиши предложения, выражающие основную мысль текста; восклицательные предложения, побудительное, вопросительное, повествовательное; предложение, соответствующее схеме и т.д.

2. Выпиши слова-синонимы, антонимы, родственные слова.
3. Выпиши слова с определённым видом орфограмм; распредели слова из текста по группам, в зависимости от вида орфограмм.
4. Выпиши слова с пропущенными буквами, определи, какая часть слова не дописана, укажи грамматические признаки слов.
5. Спиши слова определённой части речи.
6. Выпиши словосочетания.

2. Комментированное письмо.

Перед учеником-комментатором ставится задача – объяснить орфографическое действие наиболее полно, чтобы оно стало понятно другим.

3. Письмо с проговариванием.

Объединяет весь класс, постепенно все ребята начинают работать в хорошем темпе. Проговаривание – своего рода предупреждение ошибок.

4. Письмо с пропуском орфограмм.

Ученикам дается разрешение пропускать букву, если не знаешь, какую написать.

5. Какографические упражнения.

Предусматривают исправления учениками умышленно допущенных в текстах ошибочных написаний.

6. Скоростное письмо.

Самым эффективным приемом для выработки скоростного письма является списывание на время.

Методика его проведения такова:

1. Чтение текста хором с учителем (орфоэпическое).
2. Самостоятельное чтение хором.
3. Объяснение орфограмм (коллективно).
4. Считают количество предложений в тексте.
5. Чтение по предложениям.
6. Орфографическое чтение.
7. По команде учителя запись текста на время (1-2 мин.).
8. Подсчитать количество записанных слов, записать на полях.
9. Проверка написанного.

7. Письмо по памяти.

Определённое место на уроках русского языка я отвожу письму по памяти.

Письмо по памяти я провожу по следующей схеме:

1. Чтение (орфоэпическое) текста, работа по содержанию.
2. Орфографическое чтение учителя, детьми, орфографический разбор.
3. Упражнение в запоминании.
1. 4. Орфографическое чтение слов с орфограммами.
4. Запись.
5. Проверка.

8. Диктант

- Предупредительный диктант
- Объяснительный диктант
- Выборочный диктант
- Свободный диктант
- Самодиктант
- Зрительно-слуховые диктанты

Цель диктанта – предупреждение ошибок. На доске записывается текст. Этот текст выразительно читается, затем выделяются наиболее интересные с точки зрения орфографии слова, объясняется их правописание, отдельные слова проговариваются. Затем учащимся предлагается «сфотографировать» отдельные слова и увидеть их внутренним зрением (закрыть глаза и написать). Текст на время закрывается, и дети еще раз отвечают на вопросы, проговаривают трудные слова. Класс настроен написать текст без ошибок. Попутно оттачивая зрительную память.

- Диктант с постукиванием.

Во время диктанта учитель постукивает по столу в тот момент, когда произносит слово с орфограммой. Это постукивание заставляет ученика думать.

- «Проверяю себя».

Выполняя этот диктант, учащиеся могут спрашивать у учителя, как пишется то или иное слово.

- Словарный диктант.

9. Орфографические минутки

1. «Рифмовки - запоминалки»

служат для запоминания правописания тех или иных сочетаний, например, сочетание жи - ши

Чижи, ужи, ежи, стрижи, жирафы, мыши, и моржи, машины, шины, камыши

- запомни слоги жи и ши

2. «Рифмовки – тренажёры»

используются для чтения и письма орфографически насыщенного материала.

Тема «Большая буква в именах собственных».

- на доске с пропусками некоторых кличек, дети подбирают нужные клички животных самостоятельно или из «Слов для справок».

Кошка Маринка, котёнок, щенок Дружок, цыплёнок....., корова Бурёнка, коза, поросёнок Хрюша, и бычок Слова для справок: Пушок, Тишка, Найдёнка, Гаврюша.

3. Рифмовки – контролёры»

служат средством контроля и самоконтроля.

Тема «Сочетания ча-ща».

На доске написаны рифмовки.

Чаща, чайка, каланча, чящя, роща и свеча, пищя, чайник, чяшки, чай - как напишешь? Отвечай!

Дети записывают в тетрадях правильные варианты, при выполнении индивидуального задания на доске ученик зачёркивает неправильное сочетание.

4. «Рифмовки – орфографические пятиминутки»

развивают орфографическую зоркость.

Читаются рифмовки с заданием: найти как можно больше орфограмм.

Булочка, чашка, чайник, чаек,
кошка Пушинка, конёк Воронок,
девочка Ира и мальчик Илья.
Сколько здесь правил нашли вы, друзья?

Учиться с увлечением, зажечь в глазах каждого ученика огонёк, привитие тяги к знаниям – вот основные условия успеха. Большую помощь в работе оказывают новейшие технологии – использование компьютера и мультимедийного проектора, проектная

деятельность в начальной школе, презентации и тесты – всё это оживляет учебный процесс и позволяет добиться успехов в работе.

6. Поурочное планирование уроков по разделу

«Орфография. Главные опасности письма»

	Орфограммы безударных гласных и парных по глухости-звонкости согласных. Обучение письму с «окошками» (24 ч)	
1	Работа над ошибками. Знакомство с понятием «орфограмма» («Новое научное слово»)	1
2	Орфограммы безударных и ударных гласных	2
3	Орфограммы парных по глухости-звонкости согласных	3
4	Непарные по глухости-звонкости согласные не орфограммы («Когда согласным можно доверять?»)	4
5	Парные по глухости-звонкости согласные перед непарными звонкими и [в] [в'] — не орфограммы	5
6	Закрепление изученного. Тренировка орфографической зоркости	6
7	Введение письма с «окошками» («Учимся записывать орфографические задачи»)	7
8	Обучение работе с орфографическим словарём (обращаемся в орфографическое справочное бюро)	8
9	Обучение письму с «окошками» на месте всех буквенных орфограмм. Памятка 3 («Учимся писать ошибок»)	9
10	Тренировка в письме с «окошками» на месте всех орфограмм	10
11	Знакомство с некоторыми способами выбора букв: путём подстановки слов она, оно, они и др. (Орфографические задачи, которые легко решать)	11
12	Закрепление письма с «окошками» и умения решать орфографические задачи освоенными способами	12
13	Введение памятки 4: письмо с «окошками» на месте пока не решаемых орфографических задач («Знаю или - не знаю? Пишу или ... ?»)	13
14	Закрепление нового способа письма	14
15	Тренировка в письме с «окошками» по памятке 4	15
16	Две орфограммы ударных [жы-шы] («Бывает ли буква одна, а орфограмм две?»)	16
17	Обобщение изученного. Тренировочная проверочная работа «Проверяем себя»	17
18	Совершенствование умений	18
19	Проверка и совершенствование умений	19
20	Контрольный диктант на тему: «Орфограммы безударных гласных и парных по глухости-звонкости согласных»	20
21	Работа над ошибками. Совершенствование приобретённых умений. Работа над ошибками	21
22	Обучение деловой речи: написание кулинарных рецептов («Научим друг друга»)	22
23	Обучение словесному рисованию: сочинение загадок	23
24	Продолжение сочинения загадок и составления рецептов	24

7. Конспект урока русского языка во 2 классе.

(УМК «Гармония»)

Тема: **Учимся писать без ошибок.**

Цель:

- продолжить формирование у учащихся умения решать орфографические задачи;
- развивать орфографическую зоркость у учащихся;
- воспитывать чувство ответственности за собственный труд.

Оборудование: учебник, рабочая тетрадь, тетрадь – задачник, презентация к уроку, ручка, простой карандаш, карточка – алгоритм.

Ход урока.

I. Оргмомент. (слайд № 1)

II. Формирование проблемы. (слайд № 2)

- Ребята, однажды мне пришлось проверить работу ученика. Прочитав её, я поняла, что у ученика серьёзная проблема.
- Прочитайте, что написал ученик и попытайтесь озвучить эту проблему.
За нами подарошке бижал барсик. он ужасно спишил . Какой он смишной!
- Назовите проблемы ученика.

III. Сообщение темы и цели урока. (слайд № 3)

- Ребята. Попробуйте определить тему нашего урока.
- Чем мы должны заняться сегодня на уроке?
- Тема нашего урока «Учимся писать без ошибок».

IV. Работа по теме урока.

1. Выдвижение гипотезы. (слайд № 4)

Я предлагаю вам **гипотезу:** предположим, что умение решить орфографическую задачу в корне слова помогает уменьшить количество ошибок при письме, а также писать без ошибок.

- Наша задача – проверить: истинна она или ложна.
- Почему возникает необходимость решения орфографической задачи в словах?
- А если вы будете писать без ошибок, каким будет ваш результат?

2. Составление памятки «Как решить орфографическую задачу!». (слайд № 5)

Для того чтобы успешно решить орфографическую задачу, попробуйте составить памятку «Как решить орфографическую задачу в корне слова», вставив пропущенные слова.

Памятка «Как решить орфографическую задачу!»

1. Определи, есть ли в слове _____
2. Определи, какая это _____
3. Определи, можно ли её _____
4. Письменно (или устно) объясни _____

Слова для справок: доказать, «опасное» место, выбор буквы, орфограмма.
- Зачитайте, что у вас получилось?

3. Актуализация знаний учащихся.

- Какие «главные» орфограммы корня, связанные с гласными и согласными звуками, вы знаете?
- Как звучат орфографические правила?
- Почему в слове возникает опасное место?

4. Решение орфографических задач в корнях слов.

- Откройте тетрадь-задачник на с. 46, упр. 424.
- Что такое антоним?
- Записываем слова, выделяя орфограммы.

Частые – редкие	вредная – полезная
Здоровый – больной	широкая – узкая
Трудное – лёгкое	горькое – сладкое
- В какой части слова встретились «опасные» места?
- Какие орфограммы встретились в словах?

5. Запись слов по транскрипции. (слайд № 6)

- Майкл получил задание записать слова, но он не смог это сделать.
- Как вы думаете, почему это произошло?
[ЗУП], [ХАД·ИЛ·И], [Г·ИПК·ИЙ], [ВАД·ИЦА].
- Взаимоконтроль.
- Почему вам удалось записать слова грамотно?
- Как вы доказали?

Физминутка. (слайды № 7 – 8)

- Какой предмет помог отдохнуть? А есть опасные места в слове?

6. Списывание текста с исправлением ошибок. (слайд № 9, вернуться по гиперссылке на слайд № 2)

- Ребята, а только ли главные орфограммы могут встретиться в словах?
- Назовите другие изученные нами орфограммы.
Запишем текст, с которого мы начинали наш урок.
Запишите текст грамотно, выделяя то место, где на ваш взгляд допущена ошибка.
За нами по дорожке бежал Барсик. Он ужасно спешил. Какой он смешной!
- Сколько ошибок вы нашли в записи ученика? (8)
- Докажите написание слов, в которых были допущены ошибки.
- Самоконтроль! (со слайда №2 по гиперссылке перейти на слайд № 9)
- Оцените свою работу. (слайд № 10)
 - «5» - без ошибок и исправлений;
 - «4» - 1 – 2 ошибка;
 - «3» - 3 ошибки;
 - «2» - больше 3 ошибок.

V. Итог урока.

- Вернёмся к нашей гипотезе. (со слайда № 10 по гиперссылке переходим на слайд № 4).
- Как вы считаете, наша гипотеза истинна или ложна?
- Почему вы так считаете?

VI. Рефлексия. (со слайда 4 переходим по гиперссылке на слайд № 11)

- Оцените свою деятельность при решении орфографических задач.

1. Я вижу в словах «опасные» места и умею решать орфографические задачи! За свои работы я получаю «5» и «4».

2. Я не всегда вижу в слове «опасное» место, поэтому в моих работах встречаются ошибки. Я буду стремиться к лучшему результату!

3. Мне трудно, нужна помощь!

VII. Домашнее задание. (слайд № 12)

Составить диктант для ребят из 12-15 слов, в каждом из которых нужно решать орфографическую задачу.

8. Литература:

- М.Р. Львов «Правописание в начальных классах», М., Пр. 2010.
- Русский язык в начальных классах. Теория и практика обучения. М., Пр. 2009.
- И. В. Борисенко. Обучение младших школьников правописанию. Начальная школа 2011 год №3.
- Г. И. Хотенцева. Работа над орфографическими ошибками. Начальная школа 2008 год №4.
- Фролова Л.А. Структура орфографической зоркости и условия её развития у младших школьников. Начальная школа.- 2010 №5.
- Фролова Л.А. Теоретическое обеспечение орфографической деятельности младших школьников. Начальная школа. – 2012 №3.
-
- <http://festival.1september.ru/articles/505175/>
- Формирование навыков грамотного письма через разнообразие форм и методов преподавания русского языка.
- <http://festival.1september.ru/articles/500057/>
- Виды работ над словами с непроверяемыми орфограммами.
- <http://festival.1september.ru/articles/411652/>
- Выработка орфографической зоркости на уроках русского языка.
- <http://www.edu-eao.ru/images/stories/downloads/2008/chancai-m.pdf>
- Развитие орфографической зоркости младших школьников через дидактическое многообразие (Из опыта работы Чанцай Татьяны Ефимовны, учителя начальных классов МОУ СОШ №15 пос. Биракан)
- О.В. Епифанова. «Занимательный русский язык для младших школьников», Волгоград, Экстремум. 2008.
- Л. И. Тикунова. «Сборник диктантов и творческих работ». М., Пр. 2011,